

Descripción	Valor
Información general:	
Producto::	UPA 15-90 160
Código::	59539520
Número EAN::	5700394773171
Técnico:	
N.º de velocidad:	1
Altura máx.:	29.53 ft
Clase TF:	60
Materiales:	
Cuerpo hidráulico:	Fundición
Impulsor:	PP Composit
Instalación:	
Presión de trabajo máxima:	87.02 psi
Tipo de conexión:	G
Tamaño de la conexión:	3/4 inch
Presión nominal para la conexión:	PN 10
Longitud puerto a puerto:	6 5/16 en
Líquido:	
Rango de temperatura del líquido:	35.6 .. 140 °F
Datos eléctricos:	
Potencia de entrada máx.:	120 W
Frecuencia de red:	60 Hz
Tensión nominal:	1 x 127 V
Consumo de intensidad máximo:	1 A
Tamaño condensador - Funcionamiento:	10 µF
Grado de protección (IEC 34-5):	X2D
Clase de aislamiento (IEC 85):	F
Protección de motor integrada:	NONE
Protec. térmica:	Protección por impedancia
Otros:	
Peso bruto:	5.95 lb
Volumen de transporte:	0.15 ft³
País de origen.:	CN
Tarifa personalizada n.º:	84137099

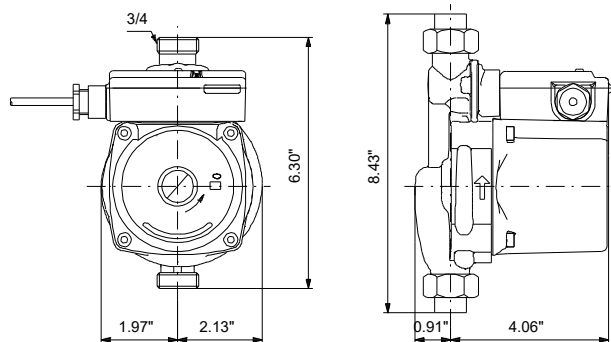

59539520 UPA 15-90 160 60 Hz

